

ВТУЛКИ ЗАЖИМНЫЕ ЦИЛИНДРИЧЕСКИЕ
К ТОКАРНО-РЕВОЛЬВЕРНЫМ СТАНКАМГОСТ
17179—71*

Конструкция и размеры

Turret lathe with cylindrical collets.
Design and dimensionsВзамен
МН 1008—60

Постановлением Государственного комитета стандартов Совета Министров СССР от 10 сентября 1971 г. № 1572 срок введения установлен
 Проверен в 1981 г. с 01.01 1973 г.

Несоблюдение стандарта преследуется по закону

1. Настоящий стандарт соответствует рекомендации СЭВ по стандартизации РС 2308—69.

2. Конструкция и размеры втулок должны соответствовать указанным на чертеже и в таблице.

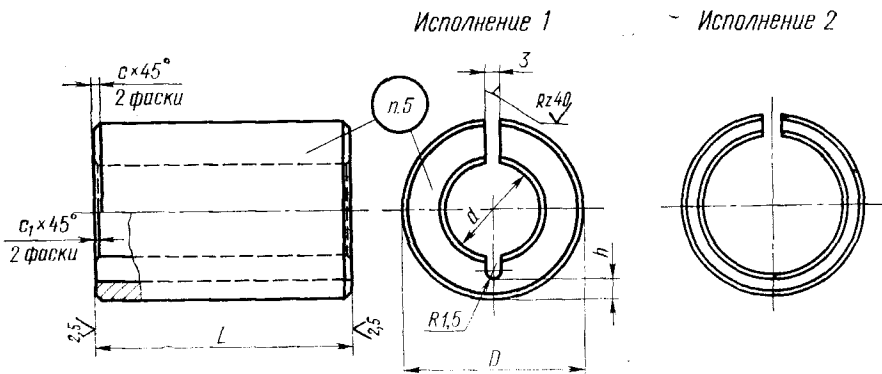

Издание официальное

Перепечатка воспрещена



* Переиздание декабрь 1981 г. с Изменением № 1,
 утвержденным в марте 1981 г. (ИУС № 5—1981 г.)

Размеры в мм

Обозначение штука	Приме- няемость	Исполне- ние	<i>D</i>	<i>d</i>	<i>L</i>	<i>h</i>	<i>c</i>	<i>c₁</i>	Масса, кг ≈	
6117-0711		1	20	8	55	2,5	1,0	1,0	0,10	
6117-0712				10					0,09	
6117-0713				(15)					0,05	
6117-0714		2	30	16	55	3,0	1,0	0,6	0,04	
6117-0715				(15)					0,21	
6117-0716				16					0,20	
6117-0717		1	32	20	55	3,0	1,0	0,6	0,16	
6117-0718									(15)	0,26
6117-0719									16	0,25
6117-0720		1	38*	20	75	4,0	1,0	1,0	0,20	
6117-0721									(15)	0,39
6117-0722									16	0,38
6117-0723		2	40	20	75	4,0	1,0	1,0	0,32	
6117-0724									25	0,26
6117-0725									30	0,18
6117-0726		1	40	(15)	75	4,0	1,0	1,0	0,24	
6117-0727									16	0,45
6117-0728									20	0,44
6117-0729		2	40	25	75	4,0	1,0	1,0	0,38	
6117-0730									30	0,31
6117-0731									30	0,23
6117-0732		1	50	32	75	4,0	1,0	1,0	0,19	
6117-0733									30	0,31
6117-0734									32	0,26
6117-0735		1	50	20	75	4,0	1,0	1,0	0,68	
6117-0736									25	0,61
6117-0737									30	0,52
6117-0738		2	50	32	75	4,0	1,0	1,0	0,48	
6117-0739									30	0,71
6117-0740									32	0,65
6117-0741		1	50	40	85	—	1,0	1,0	0,40	
6117-0742									40	0,46

* Для оснащения станков, выпущенных до 1 января 1972 г.

Примечание. Размеры, заключенные в скобки, по возможности не применять.

Пример условного обозначения втулки диаметрами $D=20$ мм, $d=8$ мм и длиной $L=55$ мм:

Втулка 6117-0711 ГОСТ 17179—71

(Измененная редакция, Изм. № 1).

3. Материал — сталь марки У7 по ГОСТ 1435—74.

4. Остальные технические требования — по ГОСТ 17166—71.

5. Маркировать: обозначение втулки и товарный знак предприятия-изготовителя.

На втулках исполнения 2 маркировку наносить на наружной цилиндрической поверхности.